



# Instruktionsbok/Instruction Manual/ Handbuch

Utgåva/Edition/Ausgabe 2023

Vinsch/Winch/Winde

**We -1400 / We-1700 / We-2200**

**Svenska/English/Deutsch**

Weimer Skogsteknik & Hydraulik ab

[www.weimer.se](http://www.weimer.se) & [www.weimerforest.com](http://www.weimerforest.com)



## Inledning

Hydraulvinsch We-1400, We-1700, We-2200 M3 kan monteras normalt på kranbom. Vinschen manövreras med manöverspak på vagnen alternativt med radiostyrning. Vi tackar dig för ditt val av hydraulvinsch och hoppas att du blir nöjd.

Tillverkare: Weimer Skogsteknik & Hydraulik ab  
Råskog  
575 91 Eksjö  
Telefon: 0381-710 10  
E-mail: info@weimer.se  
Hemsida: www.weimer.se

Denna instruktionsbok beskriver utförligt hur du ska sköta din hydraulvinsch på bästa sätt. Läs instruktionerna innan du tar hydraulvinschen i drift och bli väl insatt i hur vinschen fungerar. Instruktionsboken omfattar uppbyggnad, skötsel och hur tillsyner ska utföras. Följ anvisningarna för en säker och störningsfri drift samt för att fabriksgarantin ska gälla. Behövs en mer genomgripande service eller felsökning kontakta din återförsäljare eller Weimer Skogsteknik & Hydraulik ab. Vi förbehåller oss rätten till ändringar utan föregående meddelande. Lycka till med din nya hydraulvinsch från Weimer.

## EG-försäkran om överensstämmelse

Enligt EG's maskindirektiv 2006/42/EG (AFS 2008:3)

Vi, Weimer Skogsteknik & Hydraulik AB, Råskog, 575 91 EKSJÖ, försäkrar härmed att följande hydraulvinsch

**Modell: We-1400/We-1700/We2200**

Som omfattas av denna försäkran är i överensstämmelse med följande regelgivande dokument: 2006/42/EG



Urban Johansson  
VD

Weimer Skogsteknik & Hydraulik AB  
Leveransår 2020

## Leverans

Kontrollera leveransen så att alla delar är med före monteringen.

Vinsch exkl. slang och ventil	Vinsch med manuell ventil	Vinsch med radiostyrning
Vinschdel	Vinschdel	Vinschdel
Monteringsjärn med fäste	Monteringsjärn med fäste	Monteringsjärn med fäste
Vajer 6 mm & 40 meter alt. 8 mm & 35 meter	Vajer 6 mm & 40 meter alt. 8 mm & 35 meter	Vajer 6 mm & 40 meter alt. 8 mm & 35 meter
Brytblock	Brytblock	Brytblock
	2 st 3/8" slang	2 st 3/8" slang
	Manuell ventil	Elektrisk ventil
	Kopplingar och fästplåt	Kopplingar och fästplåt
	2 st 1/2" slang	3 st 1/2" slang
		Radioenhet

## Teknisk specifikation

	We-1400	We-1700	We-2200
Dragkraft vid 175 bar	1 400 kp	1 700 kp	2 200 kp
Lin hastighet vid 40 L/min	0,45 m/sek	0,36 m/sek	0,29 m/sek
Vajer med krok / längd	6 mm / 40 m	8 mm / 35 m	8 mm / 35 m
Vikt vinsch	45 kg	45 kg	45 kg

## Säkerhetsinformation



- Läs igenom instruktionsboken innan du tar hydraulvinschen i drift.
- Riskzon för vinschning är 50 meter. Före och under arbetets gång, säkerställ att ingen obehörig person befinner sig inom riskzonen och att du har god sikt över hela arbetsområdet.
- Tänk på stjälpningsrisken vid all vinschning. För högre stabilitet ställ ner stödbenen och placera kranen på lämpligt sätt. Stå på behörigt avstånd om vagnen skulle välta.
- Kontrollera varje arbetsdag att vajern är hel. Om brytblock, vajer eller krok brister slungas delarna iväg med stor kraft, så håll avstånd.
- Koppla vajern nära stockens ände för säkrare vinschning.
- Vinschen ska inte användas för trädfällning, bogsering eller lyft.
- Försäkra dig om hur du snabbt stänger av vinschen och traktorn i en nödsituation.

## Körinstruktioner

Följ instruktionerna för montering och kontrollera att allt är rätt inkopplat. Starta oljeflödet och för spaken/spakarna ut från ventilen tills motorn börjar snurra. Kontrollera att motorn kopplar in och ur tillfredsställande. Vid radiostyrning, starta sändaren genom att hålla ON knappen intryckt några sekunder. Provkör genom att trycka på IN och UT några gånger. Om riktningen går i motsatt håll mot IN/UT-knapparna så skifta kablarna på ventilen och provkör igen.

## Skötsel och underhåll

Kontrollera regelbundet att

- alla skruvar och muttrar är åtdragna.
- vajern är hel och fri från rost. Byt eller smörj vajern om den är skadad eller rostig.
- hydraulkopplingarna är täta.
- hydraulslangarna är hela och att ingen olja läcker.
- kablarna är oskadade och kontakterna sitter riktigt.

Smörjningsinstruktioner

- Smörj motorfästet och taljan var 8e timme. Det är bättre att smörja ofta än mycket. Byt ut skadade smörjnipllar.
- Är vajern trög att dra ut, håll på lite smörjolja innanför trumman för glidklossen.
- Eftersmörjning av vajern vid behov.

Använd hydraulolja 46 eller syntetiska miljögodkända oljor. Vegetabiliska oljor rekommenderas inte eftersom det ger onormalt högt slitage och kan ge problem med ventiler.

## Garantivillkor

Weimer Skogsteknik & Hydraulik AB förbinder sig att under en tid av två år, lämna garanti avseende delar obrukbara till följd av material- och tillverkningsfel. Av oss köpa varor såsom motor, ventiler eller radioenhet mm lämnas vår respektive leverantörs garanti. Garantitiden börjar fr o m leveransdatumet. Garantin ersätter inte de fel som förorsakas av normalt slitage, ovarsamhet eller felaktigt bruk, felaktig montering, bristfällig service eller oriktiga reparationer. Garantin omfattar inte hydraulslangar med kopplingar. Kostnader för demontering, montering och frakter i samband med garantibehandling ersätts ej. Garantin gäller under förutsättning att felet anmäls direkt till Weimer Skogsteknik & Hydraulik AB. Felet skall åtgärdas efter samråd med kund, återförsäljare och Weimer Skogsteknik & Hydraulik AB. Ifall vi anser det motiverat måste maskinen/delen returneras till tillverkaren för garantibehandling. Bifogat måste finnas maskinens typ, tillverkningsnummer, leveransdag, innehavarens namn och adress. Garantin är inte i kraft om maskinen har ändrats så att den avviker från sitt ursprungliga utförande t ex genom modifikation, inställningar, tilläggskonstruktioner eller utbyte av delar till sådana som inte är levererade av oss. Övrigt gäller allmänna leveransbestämmelser NL92.

## Introduction

The hydraulic winch We-1400, We-1700, We-2200 M3 is assembled on a crane. The winch is controlled with a control lever on the carriage and by radio. We thank you for the purchase of this hydraulic winch and hope that you will be fully satisfied with the product.

Manufacturer: Weimer Skogsteknik & Hydraulik ab  
Raskog  
575 91 Eksjo, Sweden  
Phone: +46 381 710 10  
E-mail: info@weimer.se  
Website: www.weimer.se

This manual contains guidelines for your maintenance of the hydraulic winch. Read this manual and assure that you have understood the principle of operation of the product before operating the winch. The manual describes the assembly, maintenance and servicing of the device. Follow this manual to ensure reliable and faultless operation together with continuance of validity of the manufacturer's guarantee. For extensive maintenance or repair works contact your retailer or Weimer Skogsteknik & Hydraulik. Weimer reserve the right to make changes without notice. Good luck with your new hydraulic winch from Weimer.

## EC Declaration of Conformity

In accordance with EU Machinery Directive 2006/42/EG (AFS 2008:3)

We, Weimer Skogsteknik & Hydraulik ab, Råskog, 575 91 Eksjö, hereby declares that hydraulic winch :

**Model: We-1400 / We-1700 / We-2200**

to which this declaration relates is in conformity with the Machinery Directive 2006/42/EG



Urban Johansson  
Managing Director  
Weimer Skogsteknik & Hydraulik ab

Delivery year 2020

## Delivery

Check the delivery before assembly so that all parts are available.

Winch excl. hose and valve	Winch with manual valve	Winch with radio control
Winch part	Winch part	Winch part
Mounting iron with brackets	Mounting iron with brackets	Mounting iron with brackets
Wire 6 mm & 40 meter alt. 8 mm & 35 meter	Wire 6 mm & 40 meter alt. 8 mm & 35 meter	Wire 6 mm & 40 meter alt. 8 mm & 35 meter
Snatch block	Snatch block	Snatch block
	2 pcs 3/8" hose	2 pcs 3/8" hose
	Manual valve	Electric valve
	Couplings and a plate	Couplings and a plate
	2 pcs 1/2" hose	3 pcs 1/2" hose
		Radio unit

## Technical specification

	We-1400	We-1700	We-2200
Pulling force at 175 bar	1 400 kp	1 700 kp	2 200 kp
Wire speed at flow 40L/min	0,45 m/sec	0,36 m/sec	0,29 m/sec
Wire with hook / length	6 mm / 40 m	8 mm / 35 m	8 mm / 35 m
Weight winch	45 kg	45 kg	45 kg

## Safety information



- Read the instruction manual before operating the winch.
- Risk zone of winching is 50 meters. Before and during the work, ensure that no unauthorized person is in the risk zone and ensure good visibility over the entire operating range.
- Consider the risk of overturning at all winching. For increased stability, use the support legs and position the crane appropriately. Stand at a safe distance if the carriage would topple over.
- Check every workday that the wire is intact. If snatch block, wire or hook deficiencies, it will be thrown out with great force. Be sure to keep a safe distance.
- Connect the wire near the log's end for safer winching.
- Do not use the winch for tree felling, towing or lifting.
- Make sure you know how to switch off the winch and tractor quickly in an emergency situation.

## Operating instructions

Follow the instructions for installation and make sure everything is connected correctly. Start the oil flow and move the lever/levers from the valve until the motor starts spinning. Check that the motor connects and disconnects satisfactory. For radio control, start the transmitter by pressing and holding the ON button for a few seconds. Test drive by pressing IN and OUT a few times. If the winching direction does not match IN/OUT buttons, switch the cables on the valve and test drive again.

## Maintenance and service

Check regularly that

- all screws and nuts are tight.
- the wire is intact and free of rust. Replace or lubricate the wire if damaged or rusty.
- the hydraulic system is tight and not leaking.
- the hoses are intact and there is no oil leaks.
- the electric cables are undamaged and connectors are OK.

Lubrication instructions

- Lubricate motor bracket and the wire wheel every 8 hours. It is better to lubricate frequently rather than use large amounts of lubricant at a single time. Change damaged lubrication nipples.
- If winching in or out is difficult, spray some lubricant behind the drum.
- After lubricate the wire when necessary.

Use hydraulic oil 46 or synthetic environmentally approved oils. Vegetable oil is not recommended since it contributes to abnormally high wear and can cause problems with the valves.

## Warranty

Weimer Skogsteknik & Hydraulik's own manufactured forest products have two years warranty. Products that derive from third-party vendor has one year warranty, such as motor, valve and radio unit. The warranty covers only the initial errors, i.e. errors that existed in the product upon delivery, and is valid from delivery date. Warranty does not cover handling errors, bad luck injuries or if the product is used under abnormal circumstances such as usage of impure oils or high heat conditions.

If any product should break during normal use, contact Weimer Skogsteknik & Hydraulik first and thereafter send back the defective goods. If we find defects in materials or workmanship, we will repair the goods or send you a new product. If necessary, the product will be returned to third-party manufacturer for warranty processing. Warranty claims are not accepted on assembly, disassembly, repairs at other workshop, consequential damages caused by the defective product, machine downtime and lost production. The warranty is not valid if the product has been modified so that it deviates from its original version e.g. by modification, settings, add-construction or replacement of parts not supplied by Weimer.

For warranty return, the product type, production number for manufactured goods, delivery date and the name and address of purchaser should be included in the shipment.

## Einleitung

Die Hydraulikwinde We-1400, We-1700, We-2200 M3 kann auf einen normalen Kranausleger montiert werden. Die Winde wird mit einem Schalthebel am Wagen oder per Fernbedienung manövriert. Vielen Dank, dass Sie sich für die Hydraulikwinde entschieden haben, wir hoffen, Sie werden damit zufrieden sein.

Hersteller: Weimer Skogsteknik & Hydraulik ab  
Raskog  
575 91 Eksjo, Schweden  
Telefon: +46 381 710 10  
E-Mail: info@weimer.se  
Startseite: www.weimer.se

Dieses Handbuch beschreibt ausführlich, wie Sie Ihre Hydraulikwinde am besten handhaben. Lesen Sie die Anleitung durch bevor Sie die Hydraulikwinde in Betrieb nehmen und lassen Sie sich darüber informieren, wie sie funktioniert. Das Handbuch umfasst Aufbau, Pflege und wie Wartungsarbeiten auszuführen sind. Befolgen Sie für einen sicheren und störungsfreien Betrieb und damit die Herstellergarantie gilt die Anweisungen. Für einen umfassenderen Service oder zur Fehlersuche kontaktieren Sie bitte Ihren Händler oder Weimer Skogsteknik & Hydraulik ab. Vorbehaltlich des Rechts zu Änderungen ohne Vorankündigung. Viel Erfolg mit Ihrer neuen Hydraulikwinde von Weimer.

## EU-Konformitätserklärung

Gemäß EU Maschinenrichtlinie 2006/42/EG (AFS 2008:3)  
Wir, die Weimer Skogsteknik & Hydraulik ab, Råskog, 575 91 Eksjö, versichern hiermit,  
dass die Hydraulikwinde

**Modell: We-1400 / We-1700 / We-2200**

auf die sich diese Erklärung bezieht, mit folgenden normativen  
Dokumenten konform ist: 2006/42/EG



Urban Johansson  
Geschäftsführer  
Weimer Skogsteknik & Hydraulik ab

Jahr der Fertigstellung 2020



## Winde und Komponenten

Winde ohne Schlauch und Ventil	Winde mit manuellem Ventil	Winde mit Radio
Windenteil	Windenteil	Windenteil
Befestigungseisen mit Halterung	Befestigungseisen mit Halterung	Befestigungseisen mit Halterung
Seil 6 mm & 40 Meter oder 8 mm & 35 Meter	Seil 6 mm & 40 Meter oder 8 mm & 35 Meter	Seil 6 mm & 40 Meter oder 8 mm & 35 Meter
Umlenkrolle	Umlenkrolle	Umlenkrolle
	2 Stück 3/8" Schläuche	2 Stück 3/8" Schläuche
	Manuelles Ventil	Elektrisches Ventil
	Kupplungen und Platte	Kupplungen und Platte
	2 Stück 1/2" Schläuche	3 Stück 1/2" Schläuche
		Funkeinheit

## Technische Spezifikationen

	We-1400	We-1700	We-2200
Zugkraft bei 175 bar	1 400 kp	1 700 kp	2 200 kp
Seilgeschwindigkeit bei 40 L/min	0,45 m/Sek	0,36 m/Sek	0,29 m/Sek
Seil m. Haken / Länge	6 mm / 40 m	8 mm / 35 m	8 mm / 35 m
Gewicht Winde	45 kg	45 kg	45 kg

## Sicherheitshinweise



- Lesen Sie die Betriebsanleitung durch, bevor Sie die hydraulische Seilwinde in Betrieb nehmen.
- Der Sicherheitsabstand beim Betrieb der Seilwinde beträgt 50 Meter. Stellen Sie vor und während der Arbeit sicher, dass sich keine unbefugten Personen in der Gefahrenzone befinden und dass Sie eine gute Sicht über den gesamten Arbeitsbereich haben.
- Denken Sie bei allen Arbeiten mit der Seilwinde an die Kippgefahr. Stellen Sie die Stützen auf den Boden und sorgen Sie für eine fachgerechte Aufstellung des Krans, um eine höhere Standicherheit zu erreichen. Halten sie einen gebührenden Abstand für den Fall, dass der Wagen umkippt.
- Kontrollieren Sie jeden Arbeitstag, dass das Seil ganz ist. Wenn die Umlenkrolle, das Seil oder der Haken reißt, werden die Teile mit großer Kraft weggeschleudert. Halten Sie daher Abstand.
- Sorgen Sie für eine größere Sicherheit beim Ziehen mit der Seilwinde, indem Sie das Seil nahe am Ende des Baumstamms befestigen.
- Die Seilwinde soll nicht zum Fällen von Bäumen, Abschleppen oder Heben verwendet werden.
- Vergewissern Sie sich, dass Sie die Seilwinde und den Traktor in einer Notsituation schnell abschalten können.

## Fahrerweisungen

Befolgen Sie den Anweisungen zur Montage, überprüfen Sie, dass alles richtig eingeschaltet ist. Starten Sie den Ölzufluss und führen Sie den Hebel/die Hebel vom Ventil heraus, bis der Motor anfängt zu laufen. Überprüfen Sie, dass der Motor zufriedenstellend ein- und ausschaltet. Bei Fernbedienung starten Sie den Sender, indem Sie die ON-Taste einige Sekunden gedrückt halten, machen Sie einen Probelauf, indem Sie IN und UT drücken. Wenn die Tasten nicht stimmen, tauschen Sie die Kabel an den Ventilen und machen einen erneuten Probelauf.

## Pflege und Wartung

Regelmäßig kontrollieren dass

- das Seil ganz und frei von Rost ist. Tauschen Sie das Seil aus oder schmieren Sie es, wenn es beschädigt oder rostig ist.
- die hydraulischen Anschlüsse dicht sind.
- die hydraulischen Schläuche ganz sind und kein Öl ausläuft.
- die Kabel unbeschädigt sind und die Stecker richtig sitzen.

Schmieranleitung

- Schmieren Sie die Motorhalterung und den Seilzug alle 8 Stunden. Schmieren Sie lieber zu viel als zu wenig. Ersetzen Sie defekte Schmiernippel.
- Wenn sich das Seil nur mühsam herausziehen lässt, geben Sie etwas Schmieröl in die Trommel für den Gleitblock.
- Bei Bedarf das Seil nachschmieren.

Verwenden Sie Hydrauliköl 46 oder synthetische Öle umwelt genehmigt. Pflanzenöl ist nicht zu empfehlen, da sie dazu beiträgt, abnorm hohen Verschleiß und kann zu Problemen mit den Ventilen führen.

## Garantiebedingungen

Die Produkte aus der eigenen Herstellung der Firma Weimer Skogsteknik & Hydrauliks haben zwei Jahre Garantie. Produkte von Drittherstellern, wie zum Beispiel Motoren, Ventile und Funkgeräte, haben ein Jahr Garantie. Die Garantie deckt ausschließlich ursprüngliche Mängel ab, d. h. bei der Lieferung vorhandene Mängel am Produkt, und gilt ab dem Datum der Lieferung. Die Garantie umfasst nicht den normalen Verschleiß und auch keine Fehler, die auf die Handhabung zurückzuführen sind oder Schäden, die entstanden sind durch unvorhersehbare Ereignisse oder durch die Verwendung des Produkts unter außergewöhnlichen Bedingungen wie zum Beispiel mit unreinen Ölen oder bei großer Hitze.

Sollte ein Produkt bei normaler Verwendung fehlerhaft werden, wenden Sie sich bitte zuerst an Weimer Skogsteknik & Hydraulik und senden Sie dann das fehlerhafte Produkt zurück. Stellen wir einen Material- oder Herstellungsfehler fest, wird das Produkt repariert oder Sie erhalten ein neues Produkt. Wenn wir es als begründet ansehen, muss das Produkt zur Garantieabwicklung an den Hersteller zurückgesandt werden. Garantieansprüche werden nicht akzeptiert, wenn Montage-, Demontage- oder Reparaturarbeiten in einer anderen Werkstatt durchgeführt wurden. Eventuelle Folgekosten, die durch das fehlerhafte Produkt, Maschinenstillstand oder Produktionsausfall entstanden sind, werden nicht erstattet. Die Garantie kann nicht in Anspruch genommen werden, wenn das Produkt so verändert wurde, dass es von seiner ursprünglichen Ausführung abweicht, zum Beispiel durch Modifikationen, Einstellungen, Anbauten oder Austausch von Teilen, die nicht von Weimer geliefert wurden.

Bei einer Rücksendung im Rahmen der Garantie muss die Sendung Angaben enthalten über die Art des Produkts, die Herstellungsnummern der gefertigten Produkte, das Lieferdatum sowie Name und Anschrift des Besitzers.

## Montering/Assembling/Montage

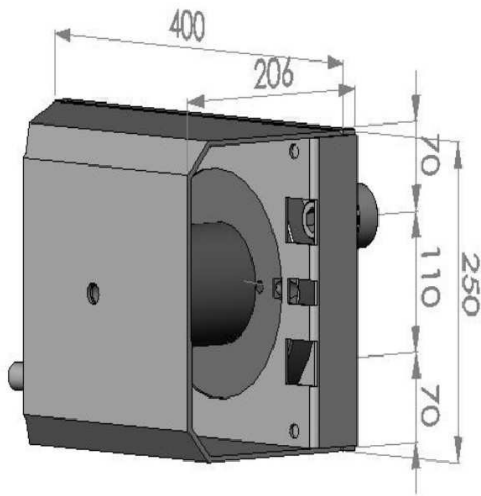

Måttitning och infästningspunkter.

Dimension and attachment points.

Maßzeichnunh und Befestigungspunkte

- Håll upp fixturen på bommens sidoplåtar.
- Sätt vinschen så långt fram som möjligt, i höjd eller under ovankanten av bommen, se måttitning ovan.
- Märk upp och slipa rent från färg.
- Mät in och svetsa fast.
- **Det är mycket viktigt att fästjärnen ligger i linje med taljans infästning. Om nödvändigt, bygg upp med plåtar.**
- Svetsa fast taljfestet i fästjärn på bommen så långt från vinschen som möjligt.
- Montera upp vinschen.
- Hold the fixture on the boom side plate.
- Put the winch as far forward as possible in height or below the top of the boom, see dimension drawing above.
- Mark and grind clean of paint.
- Measure and weld.
- **It is very important that the brackets and wire wheel attachment are in line; if not build up with plates.**
- Weld the wire wheel attachment on the boom plates as far as possible from the winch.
- Mount the winch in place.
- Die Aufspannvorrichtung an den Seitenplatten des Auslegers aufhalten.
- Die Winde so weit vorn wie möglich und in der Höhe oder unter der Oberkante des Auslegers ansetzen, siehe Zeichnung oben.
- Kennzeichnen und von Farbe sauber schleifen.
- Einmessen und festschweißen.
- **Es ist sehr wichtig, dass das Befestigungseisen und die Befestigung des Seilzugs auf gleicher Linie liegen, wenn nicht, mit Blechen aufbauen.**
- Die Halterung des Seilzugs am Befestigungseisen so weit wie möglich von der Winde entfernt am Ausleger festschweißen.
- Winde montieren.



**Mycket viktigt att rulla upp vajern**  
**It is very important to roll up the wire**  
**Es ist sehr wichtig, das Seil aufzurollen**

Montera vajern i trumman  
 Assemble the wire in the drum  
 Sammeln Sie das Seil in der Trommel



Viktigt att vajern går in på rätt sida av trumman  
 It is important that wire goes on the right side of the drum  
 Es ist wichtig, dass das Seil auf der richtigen Seite in die Trommel läuft.



Smörj vajern vid inrullningen  
 Lubricate the wire when rewinding  
 Das Seil beim Einrollen schmieren

Svetsa fast ventilplåten på lämplig plats, montera ventil, radio och slang enligt skiss nedan. Kontrollera arbetstrycket, max 175 bar, justera vid behov.

Weld the valve plate in the appropriate place, install the valve, radio and hose as shown below. Check working pressure, max. 175 bar, adjust if necessary.

Schweißen Sie die Ventilplatte an der richtigen Stelle und montieren Sie das Ventil, das Radio und den Schlauch wie unten gezeigt. Arbeitsdruck prüfen, maximal 175 bar, ggf. einstellen.

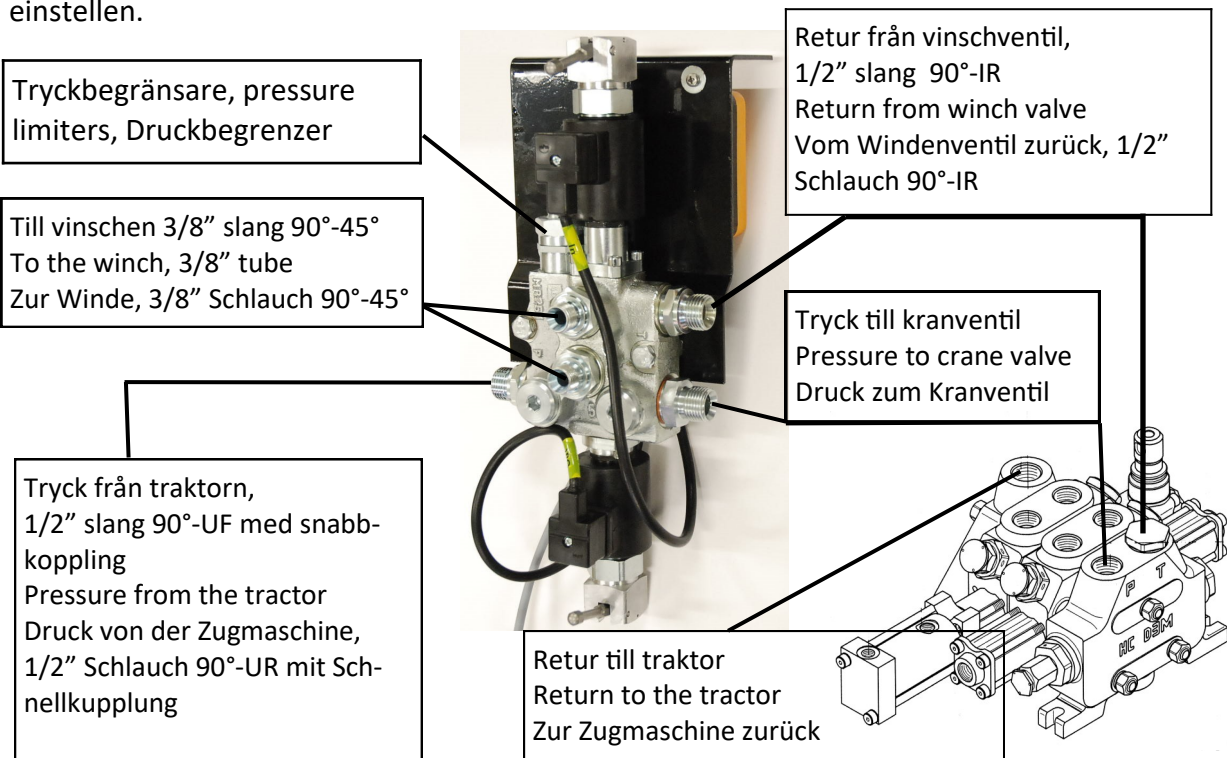

## Beskrivning av mottagaren

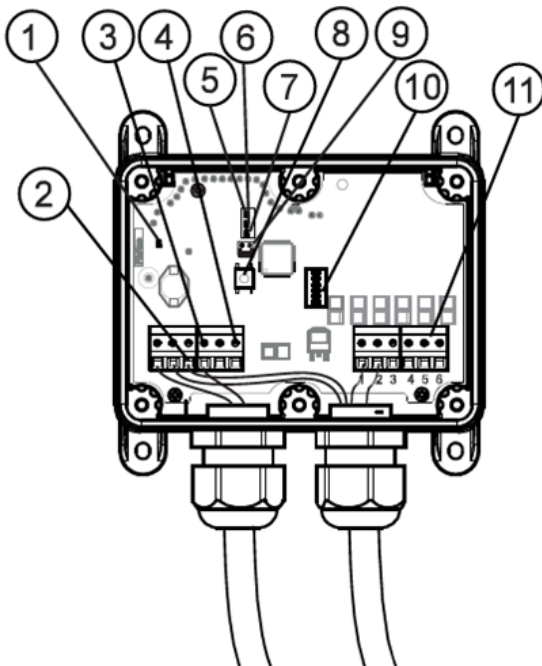

Sesam 800 RXM 12/24 V DC till vinsch med kablage monterat. Modellens indikatorer, anslutningar samt bygling.

1. Driftlysdiod
2. Jord, 0 V (-)
3. 12/24 V DC-anslutning  
Måste avsäkras med 3A bladsäkring nära batteriet
4. Intern matning till utgångar (se kap 8.1)
- 5-7. Statuslysdioder
8. Learn/Erase-knapp (Lär/Radera)
9. Jumper J1
10. Utgångslysdioder
11. Utgångsanslutningar 1-6

Fig 1

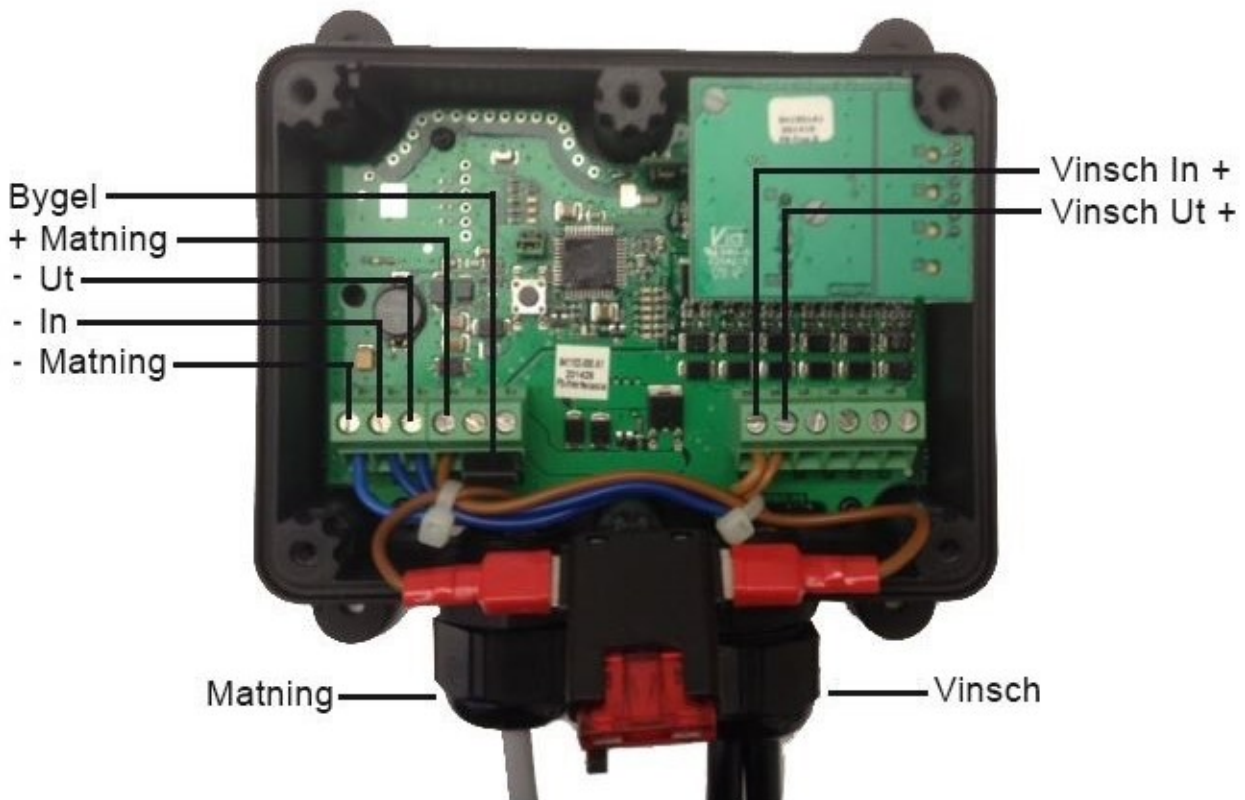

Fig 2

Kontakt  
 + 58R/5  
 - 31/3

## Indikationer på mottagaren

### Statuslysdioder

Mottagaren har lysdiodsindikeringar som visar statusinformationen, se figur 1 för indikationernas olika positioner).

De olika lysdiodsindikeringarna är:

Lysdiod Drift (se "1" i fig. 1)

Indikerar om strömmen är på eller inte.

Lysdiod Squelch (se "5" i fig. 1)

Indikerar om en radiosignal finns på det aktuella frekvensbandet.

Lysdiod Status (se "6" i fig. 1)

Indikerar att information från en inkodad sändare har mottagits av mottagaren.

Lysdiod Inlärning (se "7" i fig. 1)

Indikerar huruvida mottagaren är i inlärningsläge eller inte

## Sesam 800 M4 4 knappars sändare

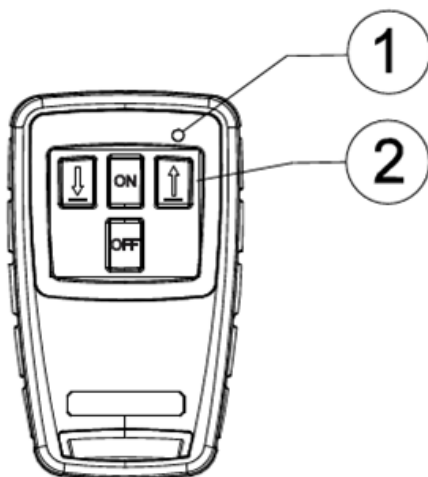

Fig 3

Sesam 800 M4 sändare indikator och knappar

1. Statuslysdiod
2. Funktionsknappar 1-4

## Indikationer på sändarna

Sändarna är utrustade med en statuslysdiod som indikerar sändarnas status under drift (se fig. 3).

### Normal drift

Snabbt blinkande RÖD lysdiod = Skickar signal men får ingen återkoppling från mottagaren.

Kontinuerlig GRÖN = Utgång aktiverad i mottagaren (Återkoppling sker).

### Batterivarning

Kontinuerlig RÖD efter tryck på funktionsknapp = Låg batterinivå.

3 långa RÖDA blinkningar = Batteriet är slut, sändaren kan inte sända några signaler.

## Användning

### Aktivering av sändare

Innan sändaren aktiveras måste batterierna sättas i enligt kapitlet "Byte av batterier".

Sändarna startas genom att hålla in startknappen "ON" i tre sekunder. Sändarens indikatorer kommer att blinka SNABBT GRÖNT under start för att sedan blinka LÅNGSAMT GRÖNT när kontakt med mottagaren är aktiverad. Efter det kan sändaren styra vinschen.

### Avaktivering av sändare



För att förhindra oavsiktlig aktivering skall sändaren stängas av när den inte används.

Sändaren stängs av genom att man trycker på knappen "OFF" i tre sekunder, indikatorn blinkar snabbt RÖTT några gånger och avslutar med en längre RÖD. Sändaren är nu avstängd. Om sändaren inte stängs av så kommer den automatiskt att stänga av sig själv efter en stund i vänteläge (icke-användning).

### Att styra enheten

Vinschen styrs med hjälp av knapparna på sändaren.

Funktionsbeskrivning:

- Knapp 1  Vinsch 1 in
- Knapp 2 "ON" funktion (3 sec.)
- \* Knapp 3  Vinsch 1 ut

## Omstart av sändare

**Om någon del av systemet har bytts ut, måste mottagare och sändare kopplas ihop igen.**

- Lossa de små plastlocken för att nå skruvarna och montera isär mottagaren.
- Tryck på sändarens ON-knapp tills den lyser grönt. Nu är sändaren aktiv.
- Tryck på Learn/Erase-knappen på mottagaren tills lysdiod 7 är på.
- Omstart-läget är nu aktivt i tio sekunder.
- Tryck på sändarens knapp 1  för att para ihop sändare och mottagare.
- Lysdiod 7 blinkar nu tre gånger om omstarten har fungerat.
- Montera mottagarens lock och dra åt de sex skruvarna till 2.0 Nm.
- Montera locken över skruvarna

## Byte av batterier

Om sändarens lysdiod indikerar låg batterispänning, byt ut batterieran snarast. Notera att ubyte av batterier måste ske i en miljö som är ren och utan risk för statisk elektricitet.

Batterierna byts ut enligt följande:

1. Öppna batterihöljet genom att skruva ur de 6 skruvarna på baksidan av sändarens skal.
2. Avlägsna försiktigt bakstycket genom att lyfta upp den främre delen av batterihöljet (se fig. 4)
3. Ta ur batterierna och sätt i nya.
4. Stäng bakstycket genom att först sätta in bakre delen i sändaren och sedan trycka ner fronten.
5. Dra åt de sex skruvarna (vridmoment 1,0 Nm).

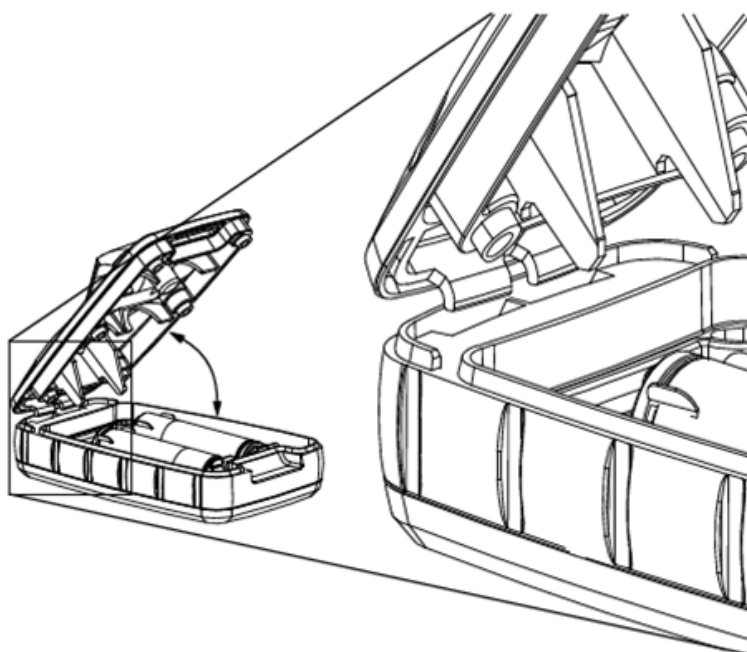
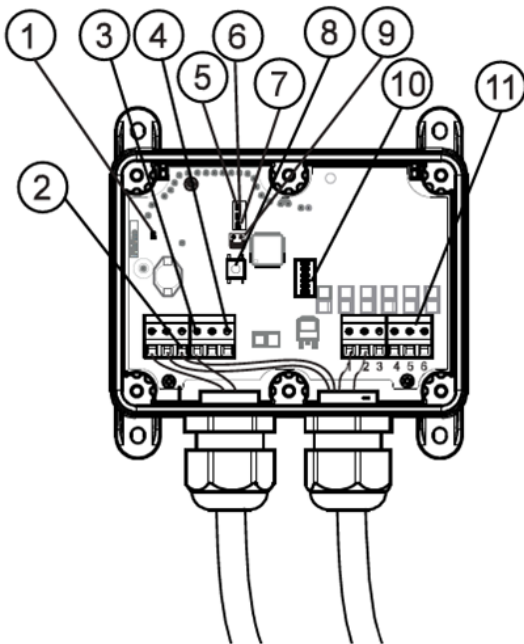

Fig 4



## Description of the Receiver



Sesam 800 RXM 12/24 V DC to winch with cable installed. The models indicators, connections and jumper.

1. Power LED
2. Ground, 0V (-)
3. 12/24 V DC power
- Fuse with 3A blad fuse near the battery
4. Internal supply to the outputs (see chap. 8.1)
- 5-7. Status LEDs
8. Learn/Erase knapp
9. Jumper J1
10. Output LEDs
11. Output connections 1-6

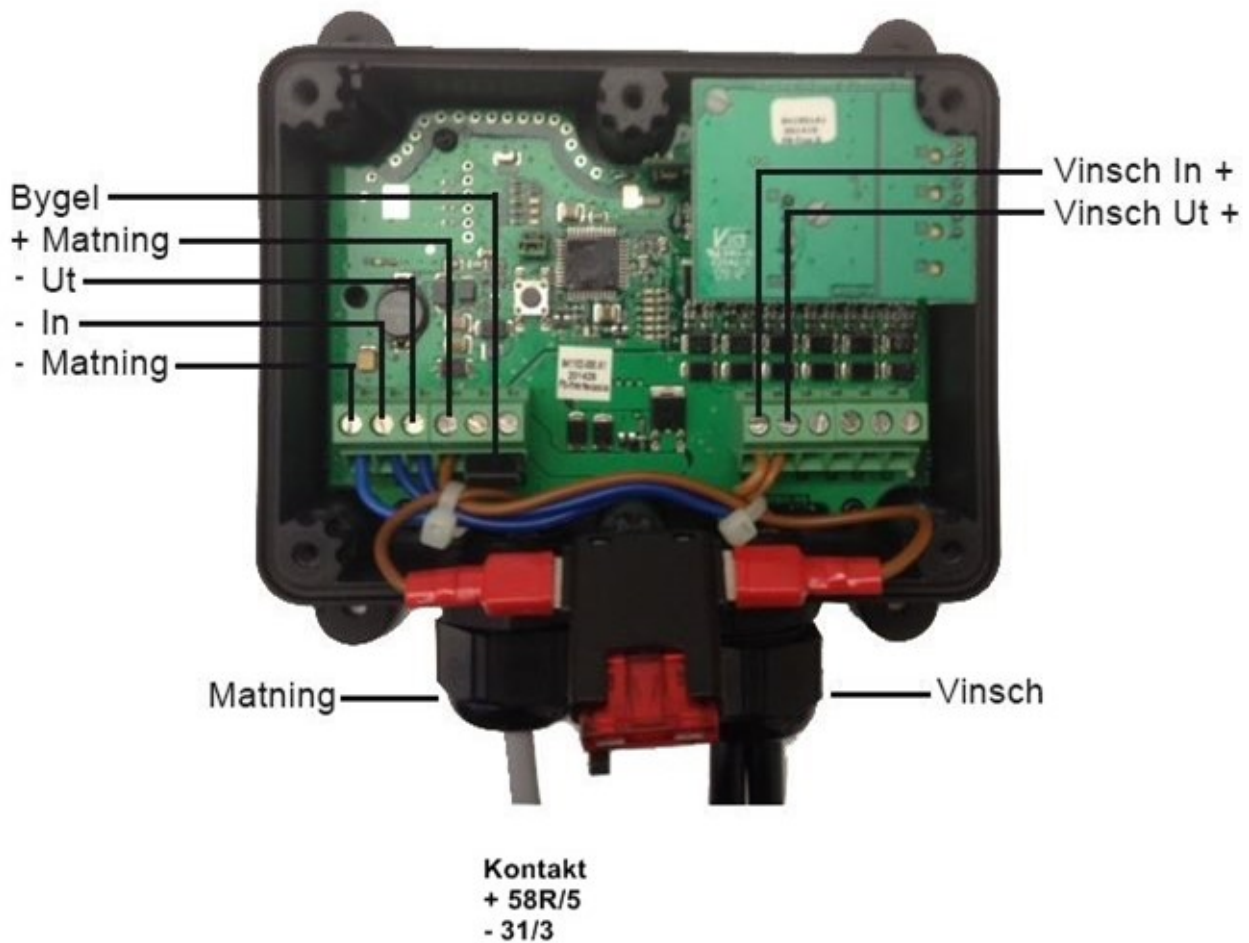

Fig 2

## Indicators on the Receiver

### Led Indicators

The receiver has LED indicators that indicates different parameters (see fig. 1 for positions of the LEDs).

The indications on the LEDs are as follows:

Power LED (see "1" in fig 1)

Indicates whenever the receiver is powered.

LED 5 Squelch (see "5" in fig. 1)

Indicates a detected signal on the operating frequency band.

LED 6 Status (see "6" i fig. 1)

Indicates that information from a transmitter paired with the receiver has been received.

LED 7 Learn (see "7" i fig. 1)

Indicates if the transmitter is in "Learn" Mode.

## Sesam 800 M4 4 button transmitter

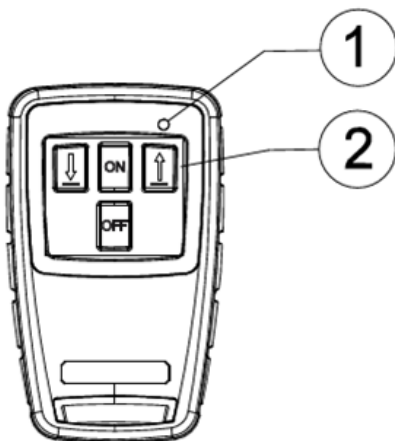

Fig 3

Sesam 800 M4 transmitter indication and buttons.

1. Status LED
2. Button 1-4

## Indications on the Transmitter

The transmitters are equipped with a status LED indicating the status of the transmission during operation (see fig. 3).

### Normal operation

Quick flashing RED LED = Output is not activated and there is no feedback from the receiver.

Quick flashing RED then a continuous GREEN LED = Output is activated in the receiver with feedback.

### Battery Warning

Continuous RED LED after activating a command = Low battery

3 long RED LED flashes = Battery depleted, transmitter cannot send commands.

## Operation

### Activating the Transmitter

The transmitter is delivered with the batteries not installed. Insert the batteries according to chapter "Replacing Batteries".

Activate the transmitter by pushing the start button "ON" for 3 seconds. The transmitter indicator will flash GREEN quickly during startup and then flashing GREEN slowly when contact with the receiver is enabled. The transmitter is now enable to control the winch.

### Deactivating the Transmitter



To prevent unintended activation the transmitter shall be turned off when not used.

Turn off the transmitter by pushing button "OFF" for three seconds, the indicator flashes a couple of quick RED to finish with a long RED. The transmitter is now turned off. If you forget to turn off the transmitter it will shut itself off after a time, idle-time (non-use).

### Controlling the Device

The winch is controlled via the buttons on the transmitter.

The relationship between buttons and outputs are:

- Button 1  Winch 1 "IN"
- Button 2 "ON" function (3 sec.)
- \* Button 3  Winch 1 "OUT"

### Learning of Transmitter

**If any part of the system has been replaced, the receiver and transmitter will need to be paired together.**

- Dismount the cover of the receiver by remove the plastic caps to reach the screws.
- Press the button "ON" on the transmitter until the green indicator lights. The transmitter is now active.
- Press the Learn/Erase button on the receiver until LED 7 is ON.
- The Learn Mode will be active for 10 seconds (as long as LED 7 is ON).
- Press transmitter button 1 "IN" to pair the transmitter to the receiver.
- LED 7 blinks three times if the learning has succeeded.
- Install the receiver cover and tighten the six screws to 2.0 Nm
- Mount the caps over the screws.

## Replacing Batteries

If the indication LED on the transmitter indicates low battery power, replace the batteries promptly. Before changing the batteries note that changing of batteries must take place in a clean environment free from static electricity.

The batteries are changed as follows:

1. Open the battery cover by unscrewing the 6 outer screws on the rear side of the transmitter housing.
2. Carefully remove the cover by lifting up the top of the battery cover.
3. Remove the used batteries and insert new batteries.
4. Close the cover by first inserting the rear of the cover into the transmitter and then push the top back down.
5. Tighten the 6 screws (torque 1,0 Nm).

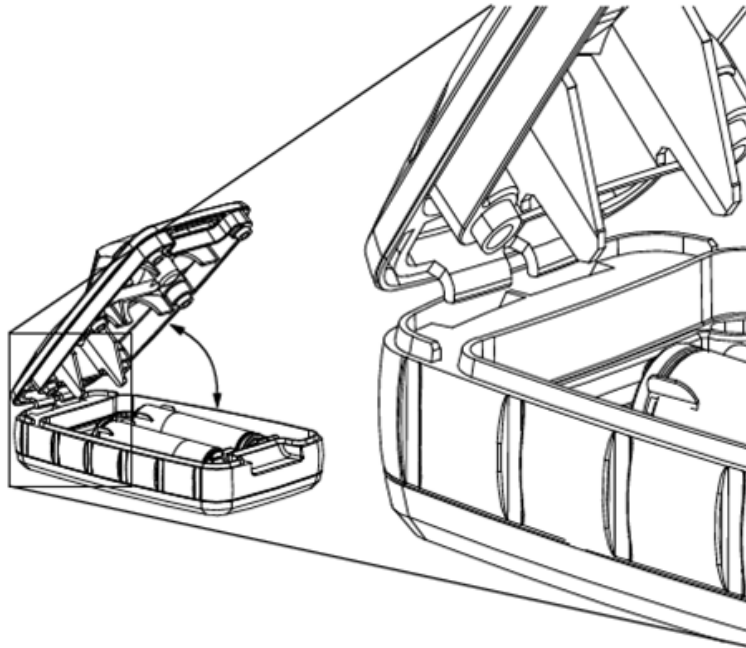

Fig 4

## Beschreibung des Empfängers



Abb 1

Sesam 800 RXM 12/24 V DC für Winden mit installiertem Kabel. Anschlüsse und Brücke des Modells.

1. Betriebs-LED
2. Masse, 0 V (-)
3. 12/24 V Gleichstrom  
Sicherung mit Flachsicherung von 3 A neben Batterie.
4. Interne Versorgung zu den Ausgängen (siehe Kapitel 8.1))
- 5-7. Status-LEDs
8. Taste Erkennen/Löschen
9. Brücke J1
10. Ausgangs-LEDs
11. Ausgangsanschlüsse 1-6

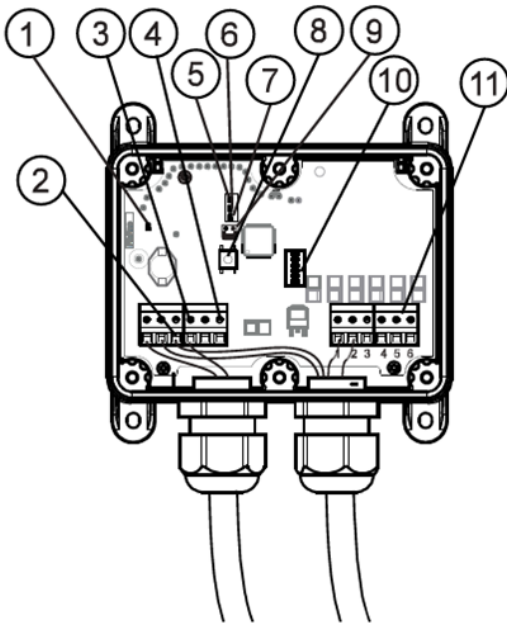

Abb 2

## Anzeigen am Empfänger

### LED-Anzeigen

Der Empfänger verfügt über LED-Anzeigen, die verschiedene Parameter anzeigen (zur Position der LEDs siehe Abb. 1).

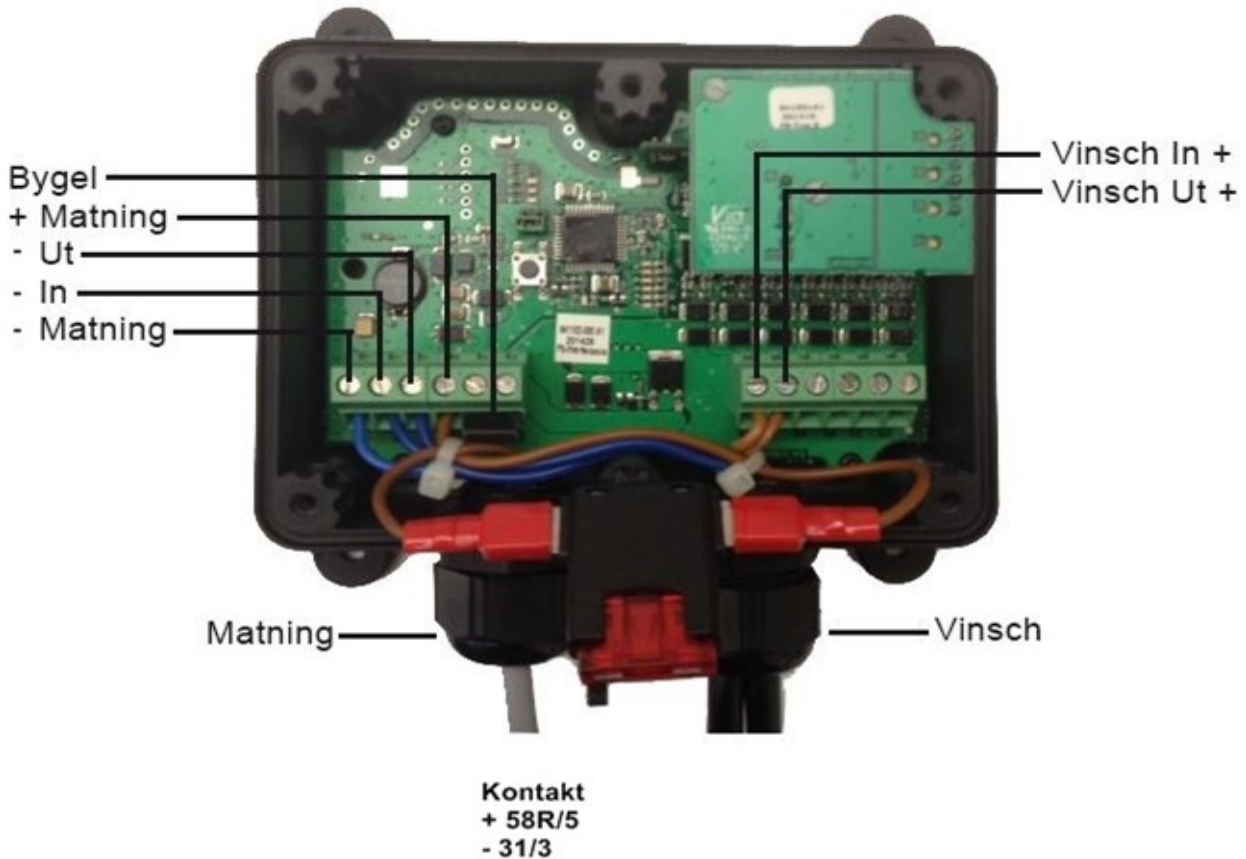
Die LED-Anzeigen sind die Folgenden:

#### Betriebs-LED (siehe "1" in Abb. 1)

Zeigt an, ob der Empfänger eingeschaltet ist.

#### LED 5 Rauschsperrung (siehe "5" in Abb. 1)

Gibt ein erkanntes Signal auf dem betriebenen Frequenzband an.

#### LED 6 Status (siehe "6" in Abb. 1)

Zeigt an, dass Informationen von einem mit dem Empfänger abgestimmten Sender empfangen wurden.

#### LED 7 Erkennen (siehe "7" in Abb. 1)

Zeigt an, ob sich der Sender im Modus "Erkennen" befindet.

## Beschreibung des Senders, Sesam 800 M4

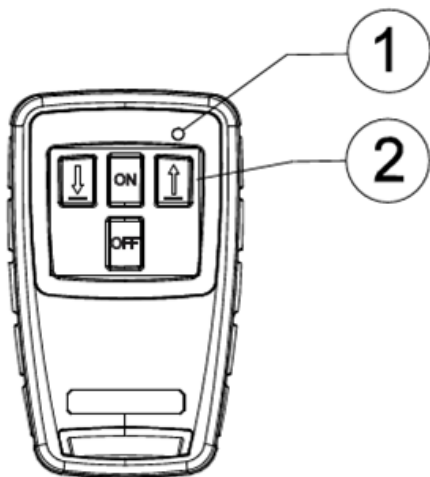

Sesam 800 M4 Anzeige Und Tasten des Sesam 800 M4

1. Status-LED
2. Taste 1-4

Abb 3

## Anzeigen am Sender

Die Sender sind mit einer Status-LED ausgestattet, die den Status der Übertragung während des Betriebs anzeigt (siehe Abb. 3).

### Normalbetrieb

Schnell blinkende ROTE LED = Ausgang ist nicht aktiviert und es kommt kein Feedback vom Empfänger.

Durchgehende GRÜNE LED = Ausgang ist im Empfang mit Feedback aktiviert..

### Batteriewarnung

Durchgehend ROTE LED nach Aktivierung eines Befehls 0 Batterie schwach.

3 Mal langes Blinken der ROTEN LED = Batterie leer, Sender kann keine Befehle senden.

## Betrieb

### Aktivierung des Senders

Der Sender wird ohne eingelegte Batterien geliefert. Die Batterien wie in Kapitel "Austausch der Batterien" beschrieben einlegen.

Den Sender aktivieren, indem die Starttaste "ON" 3 Sekunden lang gedrückt wird. Die Senderanzeige blinkt während des Startens schnell hintereinander GRÜN und wenn der Kontakt zum Empfänger hergestellt wurde, langsam GRÜN. Der Sender ist jetzt dazu aktiviert, die Winde zu steuern.

### Deaktivierung des Senders



Um eine unabsichtliche Aktivierung zu vermeiden, sollte der Sender bei Nichtgebrauch ausgeschaltet werden.

Den Sender ausschalten, indem Taste "OFF" drei Sekunden lang gedrückt wird; die Anzeige blinkt einige Male schnell ROT auf und endet dann mit einem langen ROTEN Leuchten. Der Sender ist jetzt ausgeschaltet. Wird das Ausschalten des Senders vergessen, so schaltet er sich nach einer bestimmten Zeit von selber aus.

### Steuerung des Geräts



Die Winde wird über die Tasten am Sender gesteuert..

Zusammenhang zwischen Tasten und Ausgängen:

- Taste 1  Winde 1 ein
- Taste 2 "ON" EIN-funktion (3 Sek.)
- \* Knapp 3  Winde 1 aus

## Neustart Sender

**Wenn ein Teil des Systems ersetzt worden ist, der Empfänger und Sender wieder gekoppelt.**

- Taste "ON" auf dem Sender drücken, bis die grüne Anzeige leuchtet. Der Sender ist jetzt aktiv.
- Die Taste Erkennen/Löschen auf dem Empfänger drücken, bis LED 7 EINGeschaltet ist.
- Der Modus "Erkennen" ist 10 Sekunden lang aktiv (so lange, wie LED 7 EIN ist)
- Die Sendertaste 1  drücken, um den Sender mit dem Empfänger abzustimmen .
- LED 7 blinkt dreimal,  wenn das Erkennen erfolgreich war.
- Das Gehäuse des Empfängers anbringen und die sechs Schrauben auf 2,0 Nm anziehen.
- Die Knappen über den Schrauben anbringen.

## Austausch der Batterien in Sesam 800

Wenn die Anzeigen-LED am Sender eine schwache Batterieleistung anzeigt, sind die Batterien unverzüglich auszutauschen. Vor Wechseln der Batterie beachten, dass der Austausch in einer sauberen Umgebung ohne statische Elektrizität stattfinden muss.

Die Batterien werden wie folgt ausgetauscht:

1. Die Batterieabdeckung öffnen, indem die 6 äusseren Schrauben auf der Rückseite des Sendergehäuses herausgedreht werden (siehe Abb. 10 auf der vorhergehenden Seite).
2. Die Abdeckung vorsichtig entfernen, indem die Vorderseite der Batterieabdeckung angehoben wird (siehe Abb. 4)
3. Die gebrauchten Batterien entfernen und neue Batterien einlegen.
4. Die Abdeckung schliessen, indem zuerst die Rückseite der Abdeckung in den Sender eingelegt und dann die Vorderseite wieder nach unten gedrückt wird.
5. Die 6 Schrauben andrehen (Anzugsdrehmoment 1,0 Nm).



Abb 4



**Reservdelar/Spare parts/Ersatzteile/Varaosat**

21302021

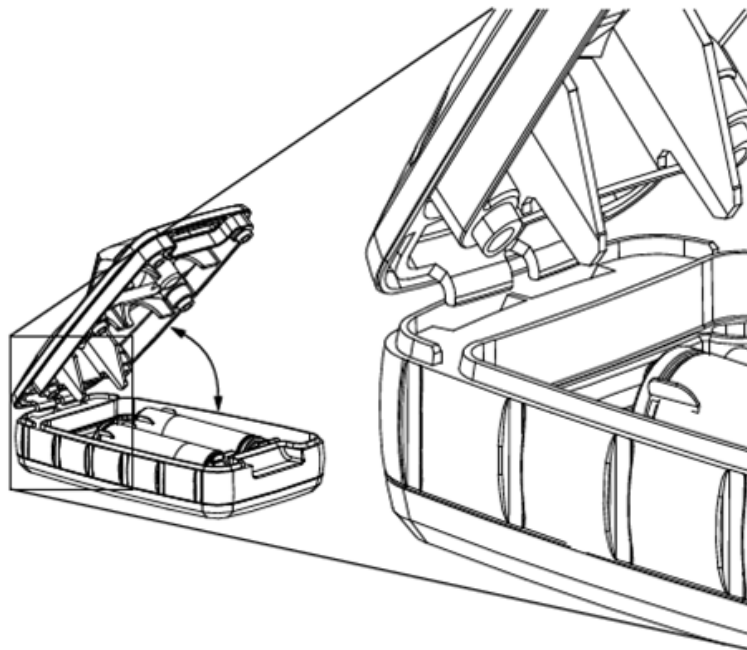
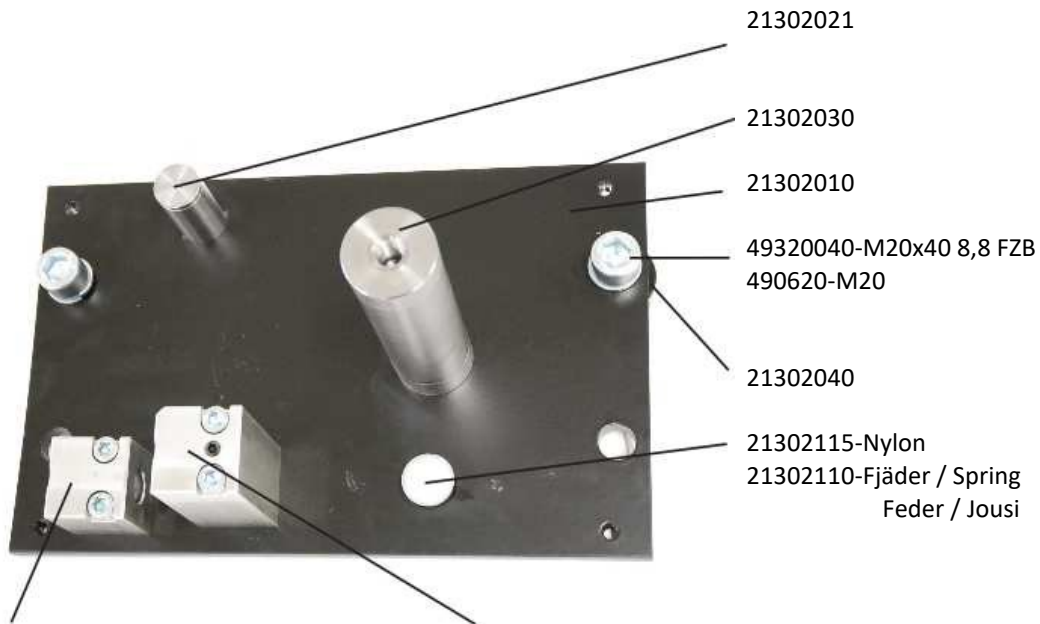
21302030

21302010

49320040-M20x40 8,8 FZB

490620-M20

21302040

21302115-Nylon

21302110-Fjäder / Spring

Feder / Jousi

21302050-Cylinder 1/Zylinder 1/Sylinteri 1

21302070-Kolv/Piston/Kolben/Mäntä

42019200300-O-ring/O-rengas 19,2x3

42SR020025-Ring/Rengas 20-25

21302060-Cylinder 2/Zylinder 2/Sylinteri 2

21302070-Kolv/Piston/Kolben/Mäntä

42019200300-O-ring/O-rengas 19,2x3

42SR020025-Ring/Rengas 20-25

49310055-M10x55 8,8 FZB

49310110-M10x110 8,8 FZB

49411008-M10x8 SK6SS FZB



5516012 - We-1400

5520012 - We-1700

5525022 - We-2200

Tätningar - se vår hemsida reservdelar , Seals - see our website

75090608-3/8"UF-1/2"UF Drilled/Porattu 3mm

7500608-3/8"UF-1/2"UF

79508-Tredo 1/2"

49312040-M12x40 8,8 FZB

490612-M12

49410816-M8x16 SK6SS

21302080

21302090

49511-M8x1,25 Nippel/Nippa

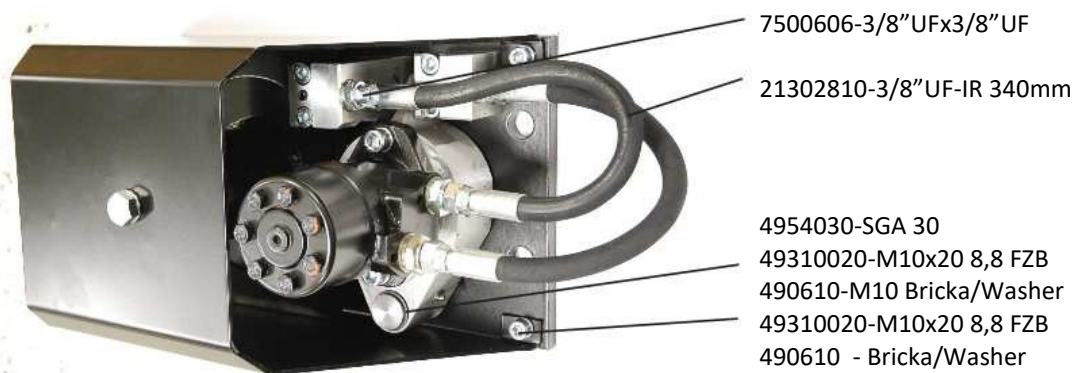
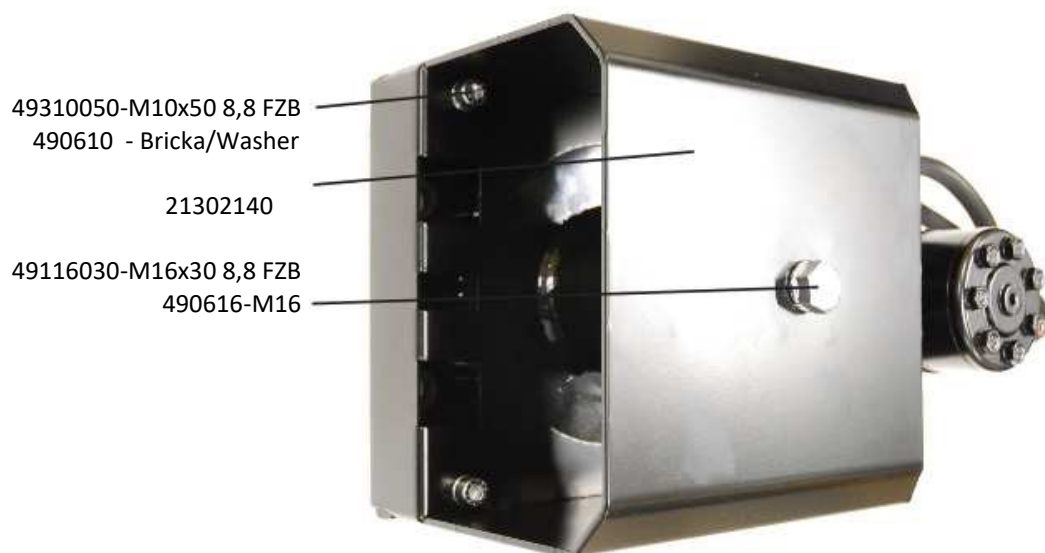
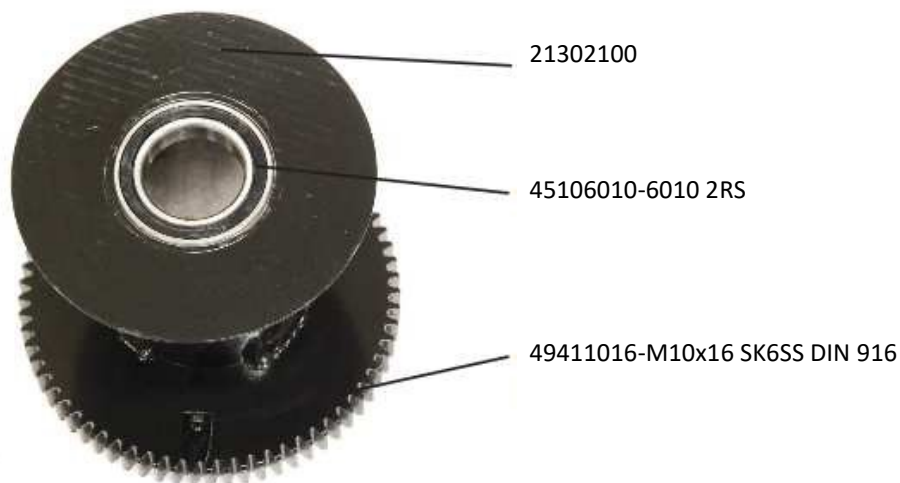



21302320

49116080-M16x80

490216-M16 Nylock/Nyloc/Lukitusmutteri

21302300 Komplet/Complete/Täydellinen

21302321 Ytterdel

21302323 Axel/Axle/ Achse/Akseli

49530640 Pin/Tappi 6x40mm 2 styck

21302322

21302324

Vajer kompl./Wire compl./Seil kompl./Vaijeri, täydellinen

21302610 We-1400 6mm x 40m

21302620 We-1700/2200 8mm x 35m

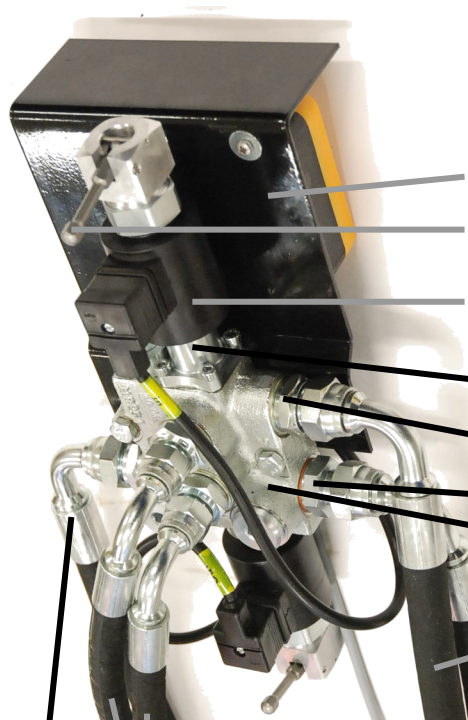

21302220 Ventilplåt/Ventilblech/Venttiilevy

21302230 Fäste ventilplåt

Delar till ventilen - se vår hemsida

Parts to valve - see our website

7500808-1/2" UR-1/2" UF

60935S-Serienippel/Nippa

602519-Ventil kompl./Valve compl./Venttiili, täydellinen

21302840-1/2" IR-90° L=2,5m

21302820-3/8" IR-90° L=2,7m

21302830-1/2" UF-90° L=2,5m



813210

Contact number

+ 5/58R (brown)

- 3/31 (blue)



82310 Radio enhet komplett./compl./kompl./täydellinen 2k Åkerströms

82311 Radio enhet komplett DMG (dead mans grip)

82315 Radiosändare / Radio transmitter

82316 Radiosändare DMG / Radio transmitter DMG